

Pasul 3

Se prinde Elementul (5) de restul elementelor (1,2,3,4) cu ajutorul suruburilor (S6)- 3.5x40 / 16 x suruburi / sertar.

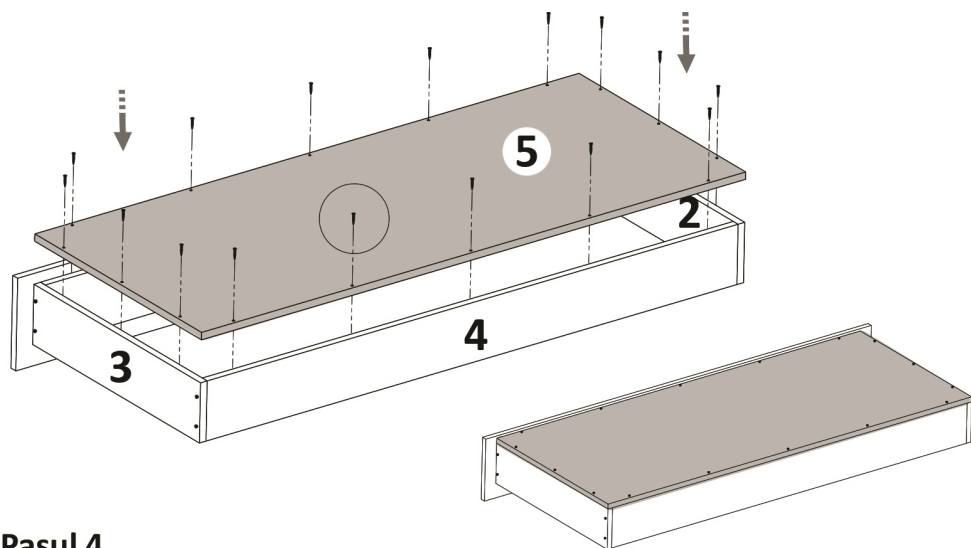

Pasul 4

Se prinde Elementul (PR) Picior Roata pe placa (5) cu ajutorul suruburilor (S3)- 3.5x16 / - 2 x suruburi / rotila.

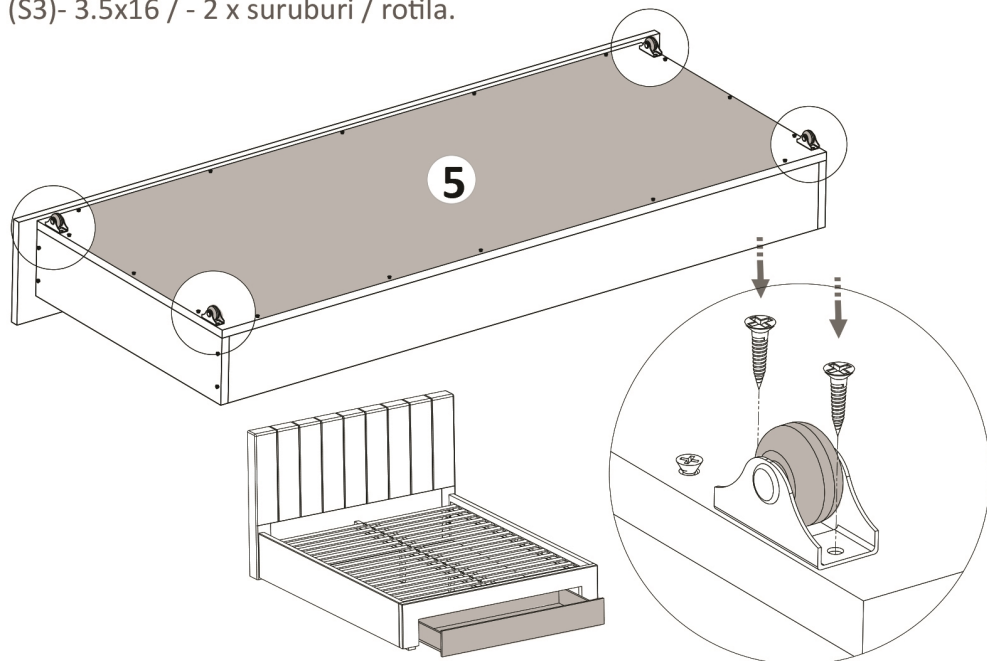

Instrucțiuni montaj: ANSAMBLU SERTAR (PAT 140/160/180)

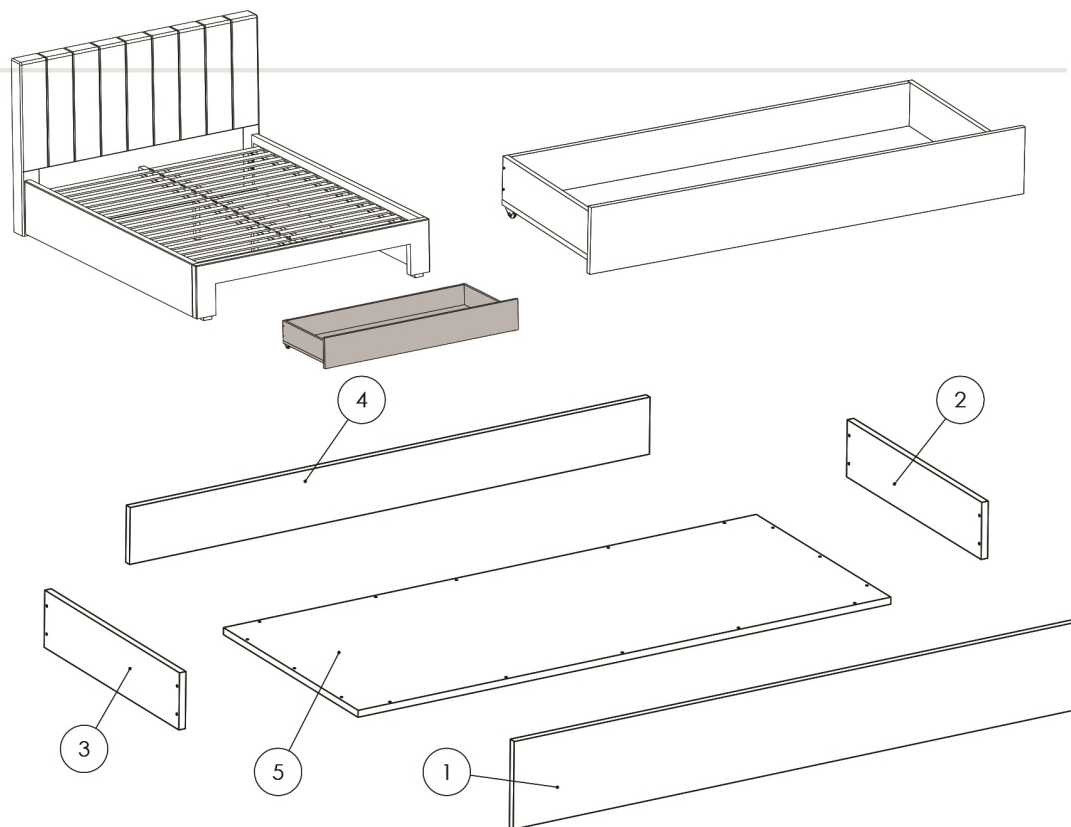

NR. REPER	COD REPER	DETALII	CANTITATE
1	FATA SERTAR + CAPAT	1200/1400/1600 x 200 x 32	1
2	LATERALA STANGA	550 X 130 X 16	1
3	LATERALA DREAPTA	550 X 130 X 16	1
4	SPATE SERTAR	1028/1288/1488 x 130 x 16	1
5	FUND SERTAR	1120/1320/1520 x 550 x 16	1

ATENȚIE: MONTAJUL NECORESPUNZĂTOR ATRAGE DUPĂ SINE PIERDEREA GARANȚIEI PRODUSULUI



Șurubelniță în cruce
sau autofiletantă



Este **recomandat** ca
montajul să fie făcut de
minim două persoane



Un **ciocan** de dimensiune
medie

SURUB 3.5X16

S3

8

SURUB 3.5X40

S6

24

PICIOR ROLA 27MM

PR

4

Pasul 1

Se prind cele 2 x Elemente (2) si (3) pe capatul de sertar (4) cu ajutorul suruburilor (S6)- 3.5x40 / cate 2 suruburi / reper .(Detaliu 1).

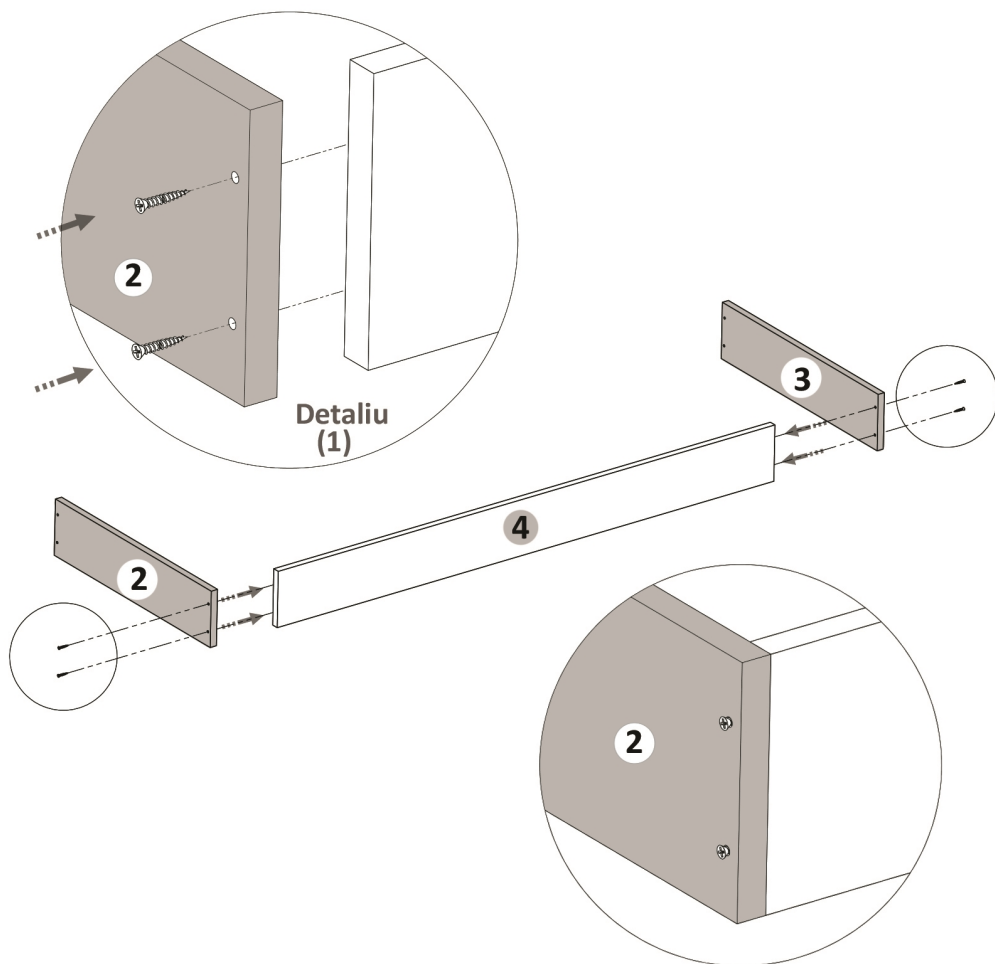

Pasul 2

Se prinde ansamblul format din cele 2 x Elemente (2),(3) si elementul (4) pe fata de sertar (1) cu ajutorul suruburilor (S6)- 3.5x40 / cate 2 suruburi / reper.

