

### Pasul 17 (Montaj Tapiterie)

Se poziționează Casetă Tapitată x1 buc pe placă (1) iar pe urmă se prinde de acestea cu suruburi (S6) 3.5x30 - 8 buc

Atenție!  
Pastrati distante egale de la margine

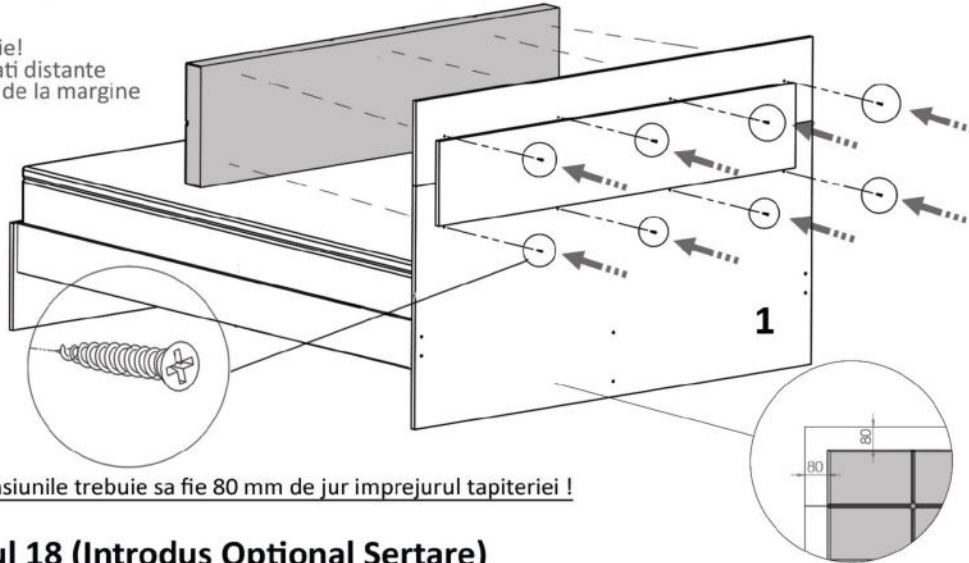

Dimensiunile trebuie să fie 80 mm de jur împrejurul tapiteriei !

### Pasul 18 (Introdus Optional Sertare)

Se introduc simplu fara nici un fel de mecanism cate 2 sertare, sau cate 4 sertare in functie de cate au fost selectate de client. Se introduc in locul din partea inferioara a patului.

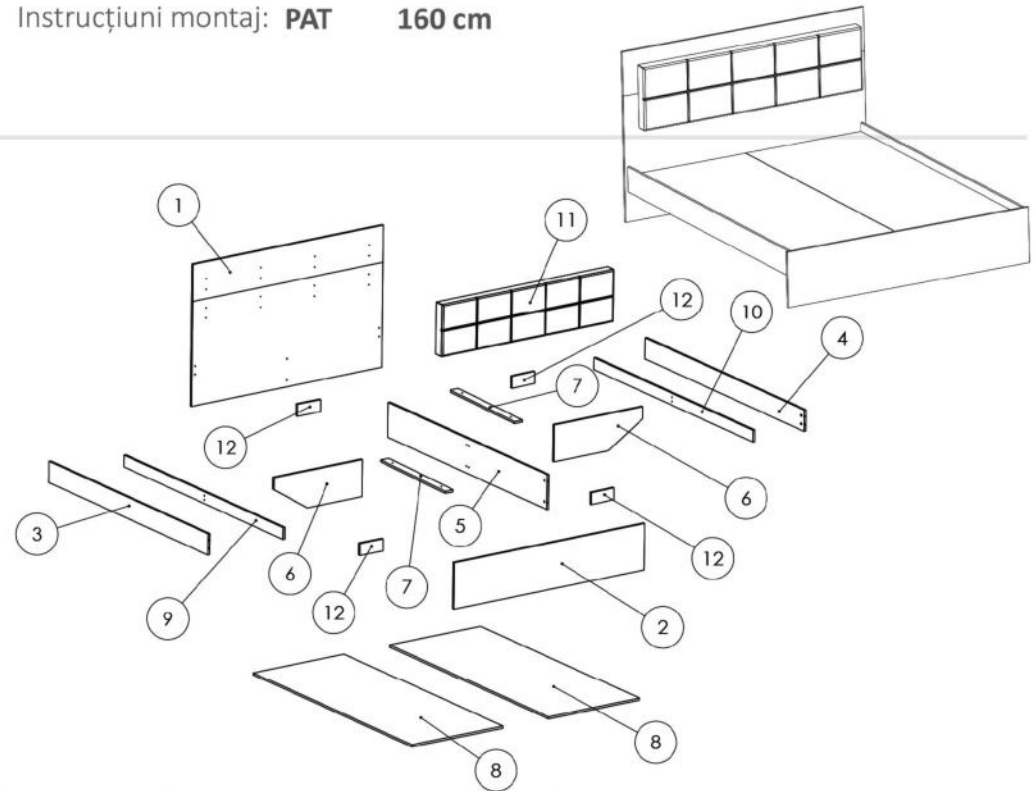
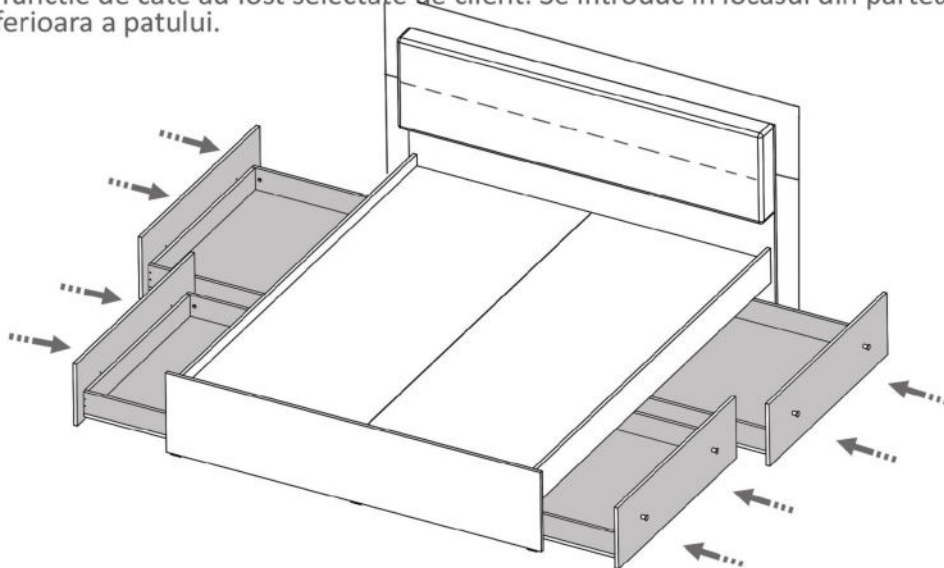

NR. REPER	COD REPER	DETALII	CANTITATE
1	ANSAMBLU CAPAT PAT MARE	PAL 1670X1080X16 mm	1
2	CAPAT MIC	PAL 1670X352X16 mm	1
3	LATERALA ST	PAL 2000X160X16 mm	1
4	LATERALA DR	PAL 2000X160X16 mm	1
5	AVION MARE	PAL 2000X264X16 mm	1
6	AVION MIC	PAL 776X280X16 mm	2
7	LEZENA SUPERIOARA	PAL 850X70X16 mm	2
8	PROTECTII SALTEA	PAL 1998x798x16 mm	2
9	LEZENA LATERALA ST	PAL 2000X90X16 mm	1
10	LEZENA LATERALA DR	PAL 2000x90x16 mm	1
11	CASETA TAPITERIE	TAPITERIE 1510X400X80	1
12	REPER SUSTINERE SALTEA	PAL 200x90x16	4

ATENȚIE: MONTAJUL NECORESPUNZĂTOR ATRAGE DUPĂ SINE PIERDEREA GARANȚIEI PRODUSULUI



Șurubelniță în cruce sau autofiletantă



Este recomandat ca montajul să fie făcut de minim două persoane



Un ciocan de dimensiune medie

## Feronerie PAT 160 :

SURUB 3.5X16 <b>S3</b>	92	SURUB 3.5X30 <b>S7</b>	40	PICIOR PLASTIC <b>Pi</b>	14	DEMONTABIL <b>De</b>	6
SURUB 3.5X40 <b>S6</b>	20	CONFIRMATOR 7X50 <b>Co</b>	18	COLTAR METAL 50X50 <b>Cm</b>	8	CAMA <b>Ca</b>	6

### Pasul 1

Se prind cu infiletanta 3x Picioare Plastic pe capetele placii (1) cu ajutorul suruburilor (S3) 3.5x16 - cate 2 buc / picior. **(Detaliu 1)**

Se monteaza placile (12) x 2buc pe placa (1) cu ajutorul suruburilor (S7) 3.5x30 - cate 2 buc / placa. **(Sa se respecte distanta de 25 cm de la margine si 19 cm de jos)**

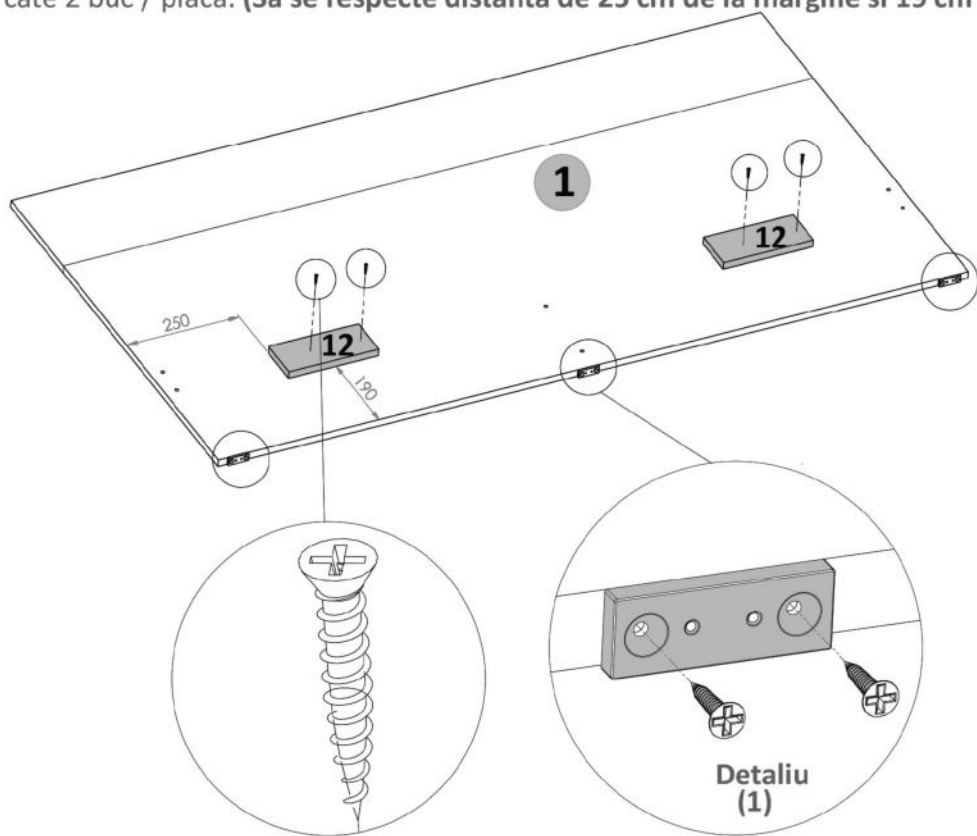

### Pasul 16 (Montaj Repere)

Se pozitioneaza placa (8) x1 buc, iar pe urma se prinde de ansamblu cu suruburi (S6) 3.5x40 - 6 buc / placa.

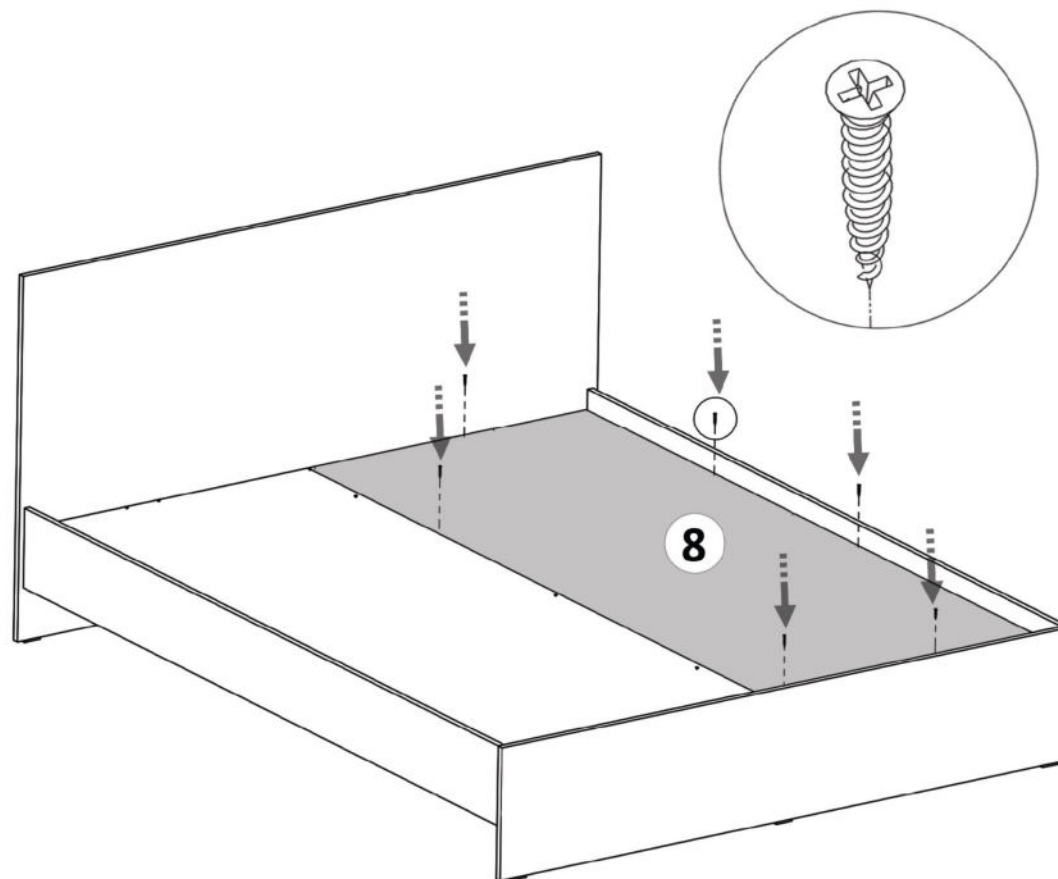

### Pasul 15 (Montaj Repere)

Se pozitioneaza placa (8) x1 buc, iar pe urma se prinde de ansamblu cu suruburi (S6) 3.5x40 - 6 buc / placa.

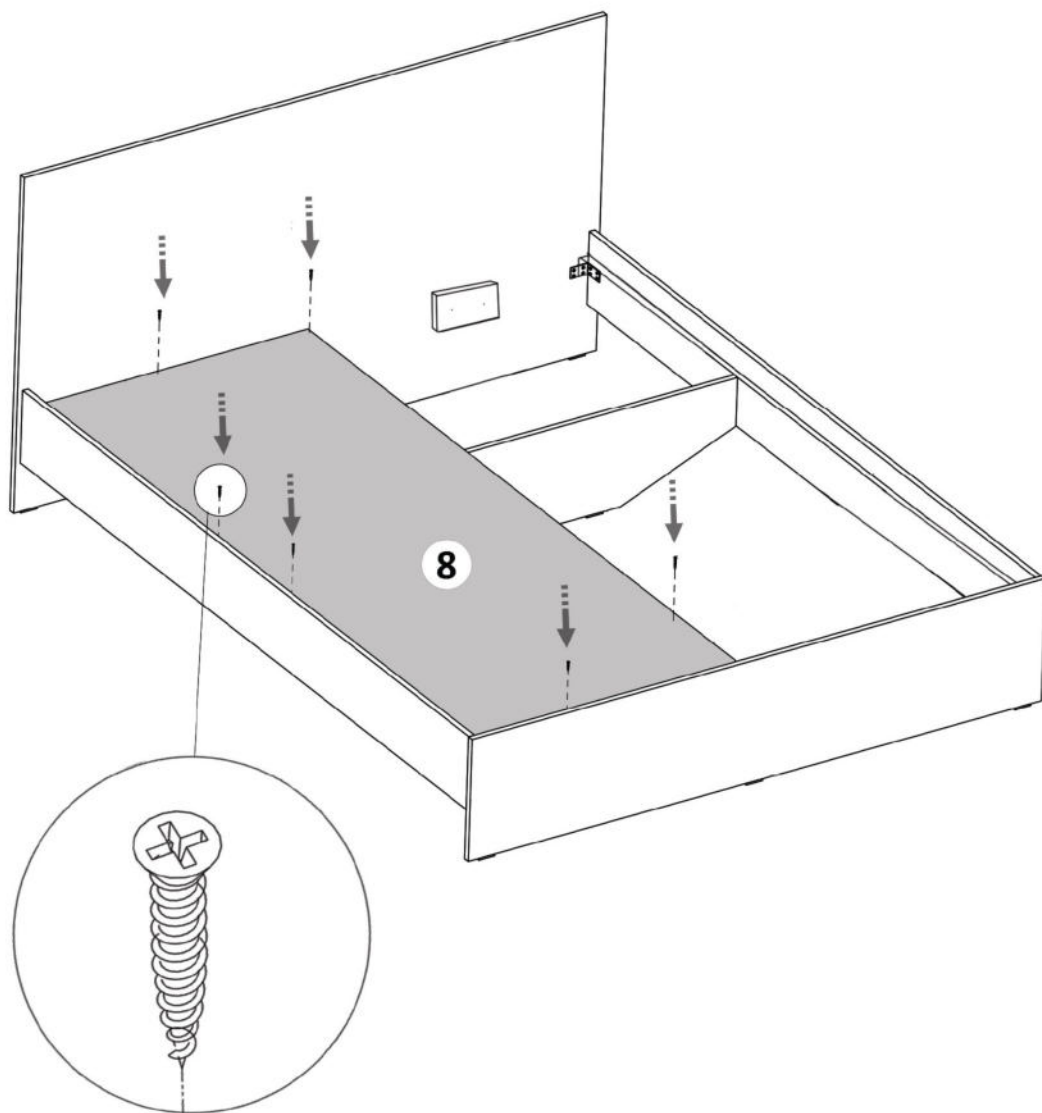

### Pasul 2 (Montaj Repere)

Se monteaza picioare (Pi) x 3buc cu ajutorul suruburilor (S3) 3.5x16 - 2buc /picioar, pe placa (2) .

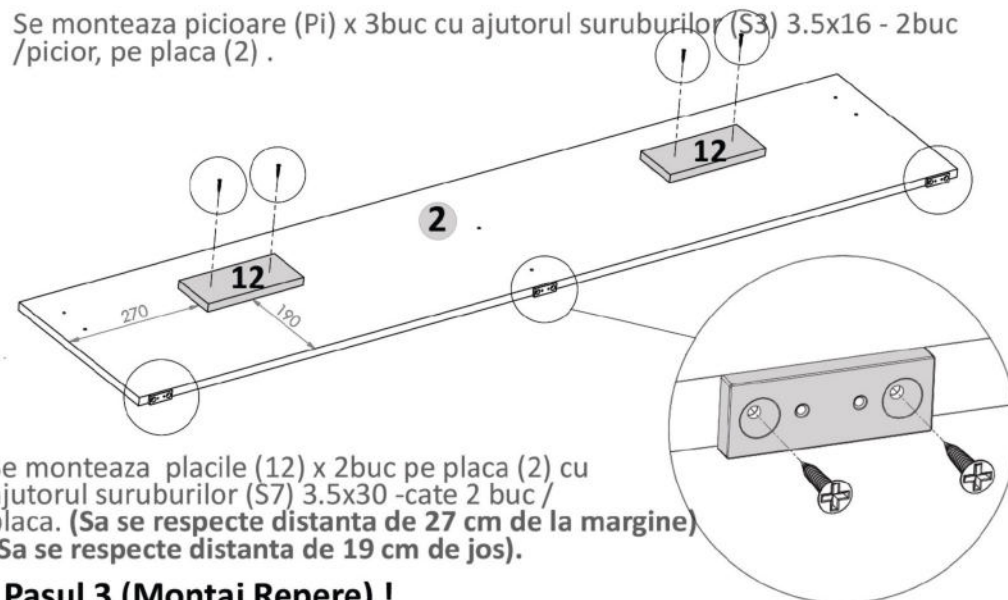

Se monteaza placile (12) x 2buc pe placa (2) cu ajutorul suruburilor (S7) 3.5x30 -cate 2 buc / placa. (Sa se respecte distanta de 27 cm de la margine) (Sa se respecte distanta de 19 cm de jos).

### Pasul 3 (Montaj Repere) !

Se monteaza placa (6) de placa (5) cu ajutorul Confirmatoarelor (Co) x 2buc - cate 2buc/placa.

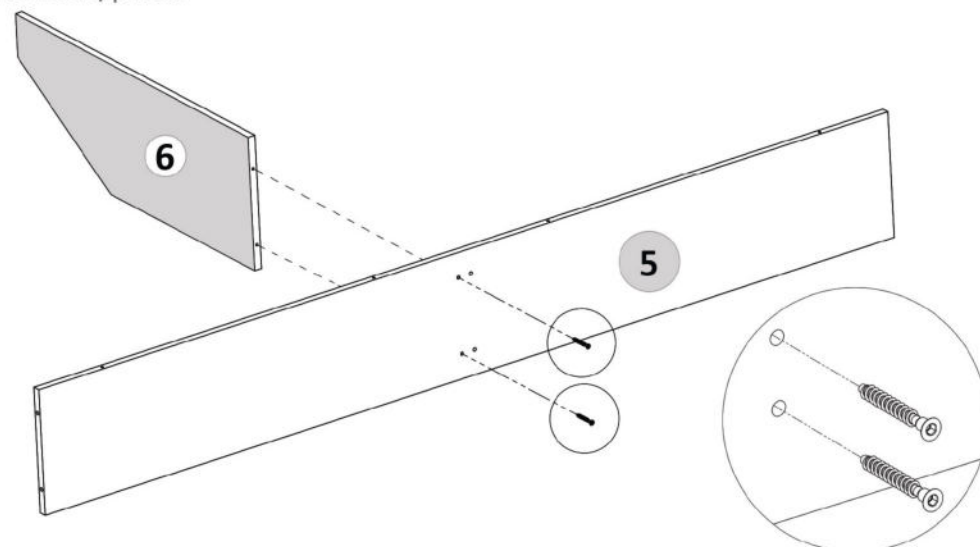

#### Pasul 4 (Montaj Repere) !

Se monteaza placa (6) de placa (5) cu ajutorul Confirmatoarelor (Co) x 2buc - cate 2buc/placa.

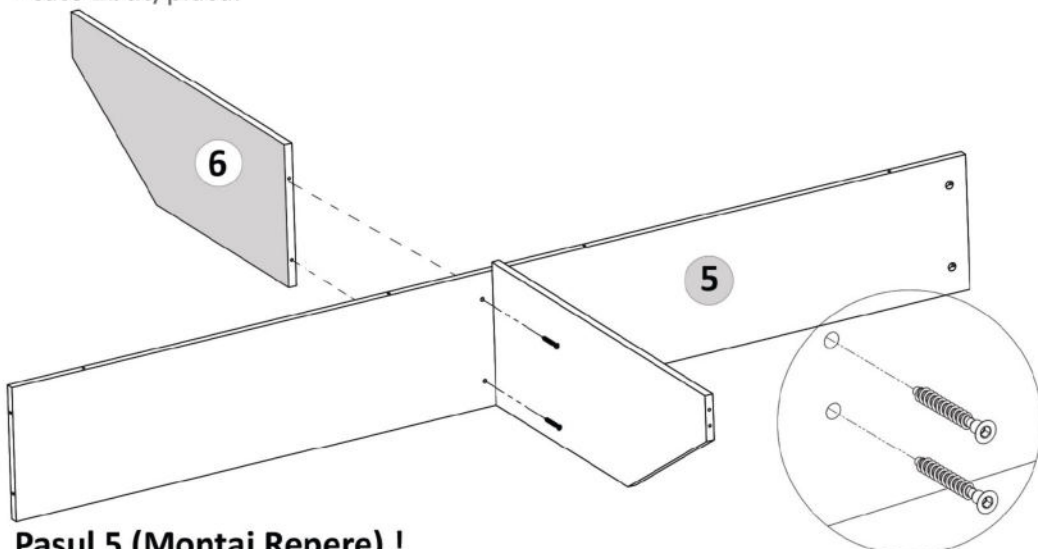

#### Pasul 5 (Montaj Repere) !

Se monteaza placile (7) de placa (5) cu ajutorul Confirmatoarelor (Co) x 4buc - cate 2buc/placa.

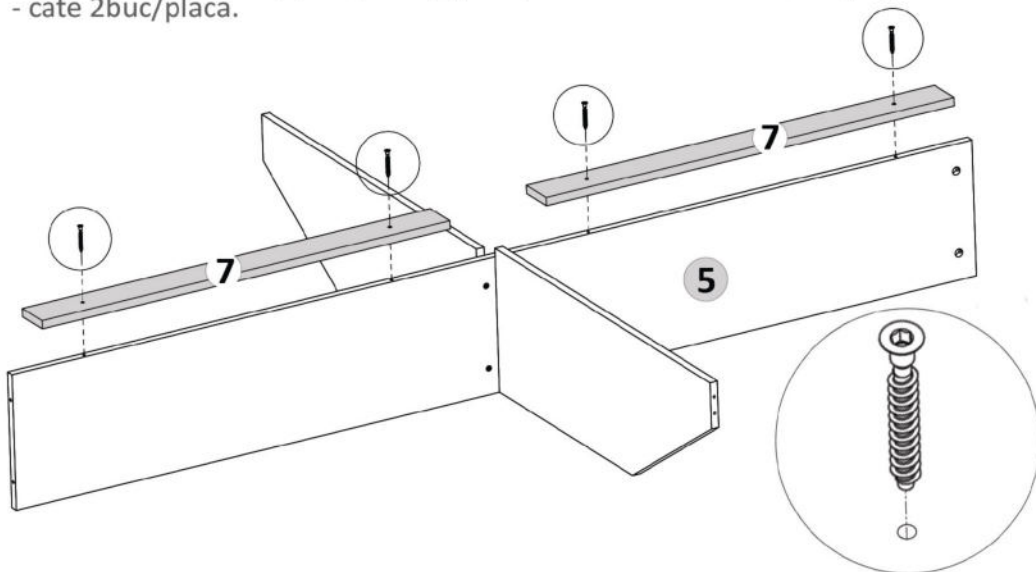

#### Pasul 13 (Montaj Repere)

Se prind coltarele de metal (Cm) pe placa (2) cu placile (5) si (9) cu ajutorul suruburilor (S3) 3.5x16 - cate 4 buc / coltar.

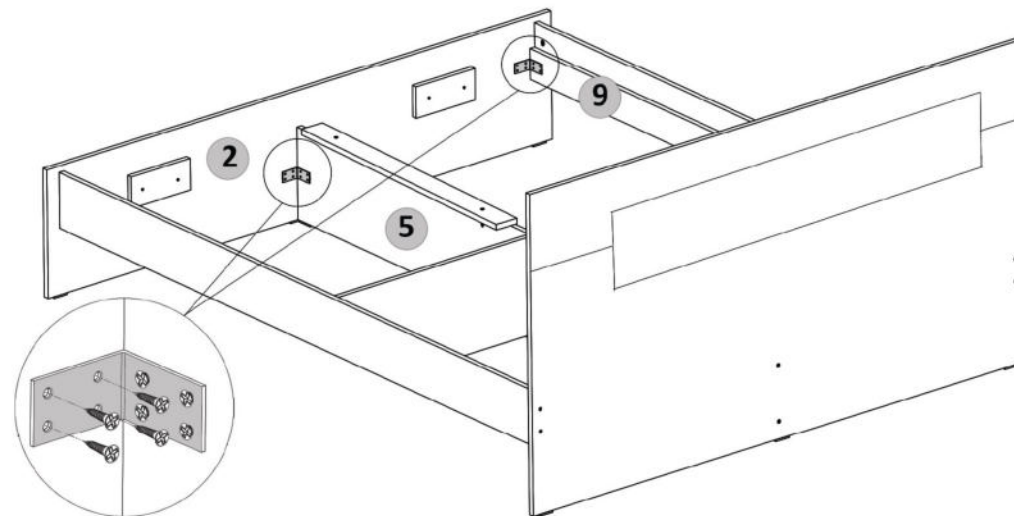

#### Pasul 14 (Montaj Repere)

Se prind coltarele de metal (Cm) pe placa (2) cu placile (5) si (10) cu ajutorul suruburilor (S3) 3.5x16 - cate 4 buc / coltar.

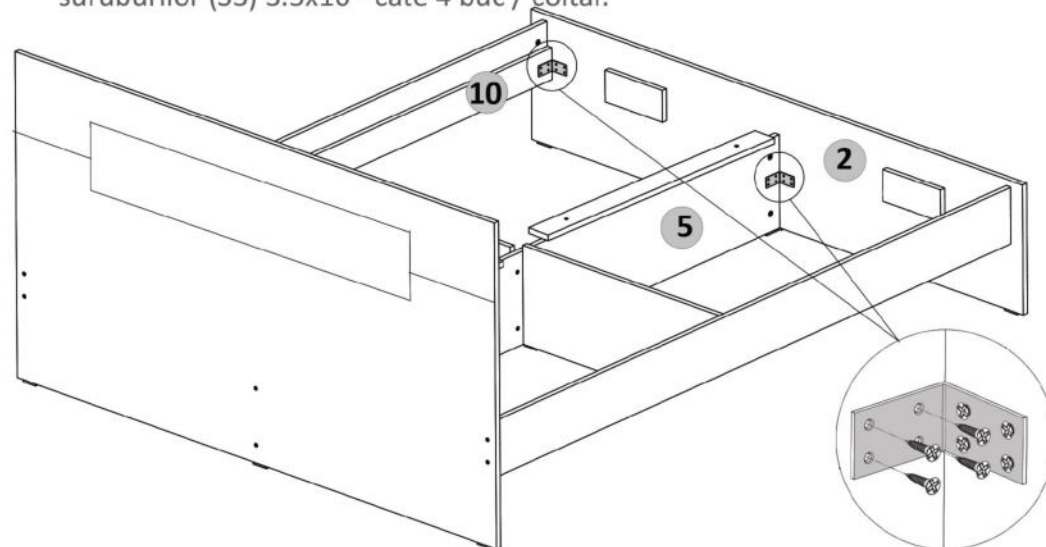

### Pasul 11 (Montaj Repere)

Se prind coltarele de metal (Cm) pe placa (1) cu placile (5) si (9) cu ajutorul suruburilor (S3) 3.5x16 - cate 4 buc / coltar.

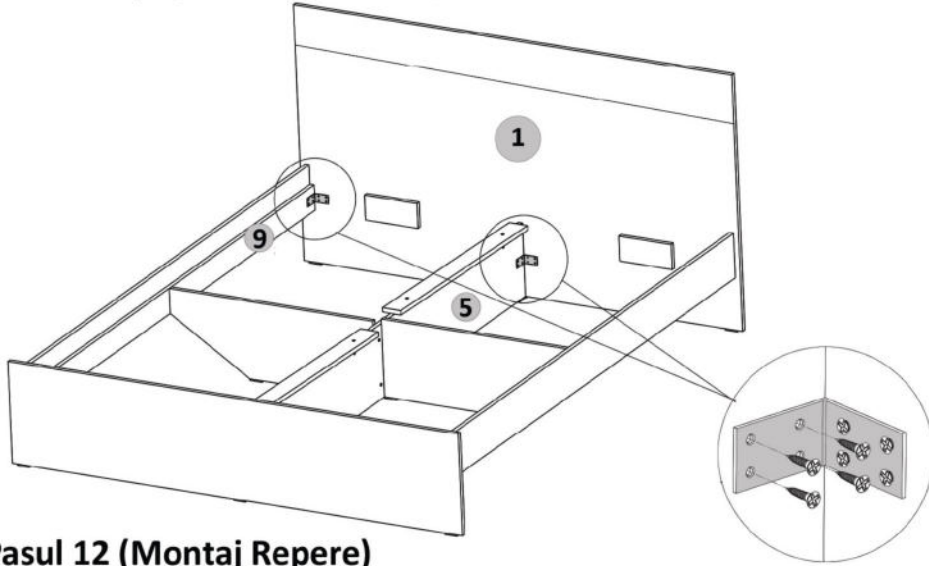

### Pasul 12 (Montaj Repere)

Se prind coltarele de metal (Cm) pe placa (1) cu placile (5) si (10) cu ajutorul suruburilor (S3) 3.5x16 - cate 4 buc / coltar.

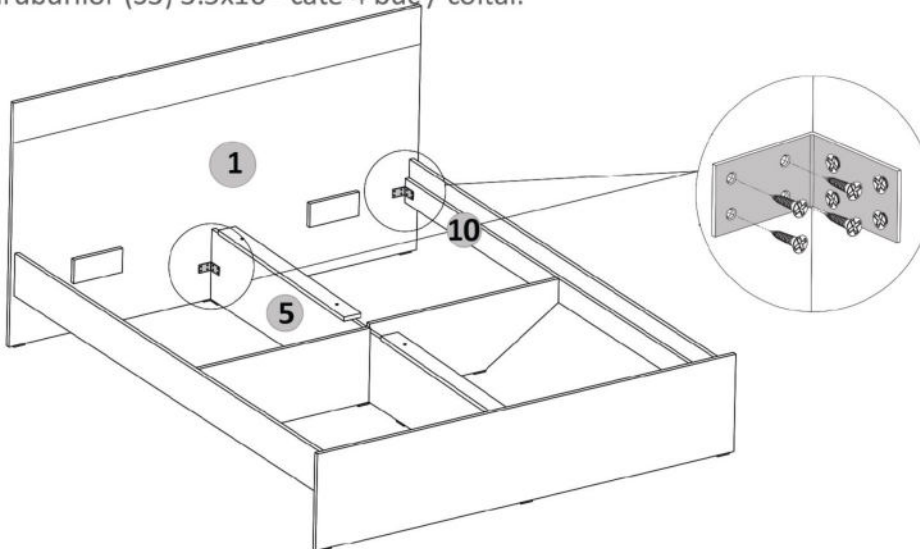

### Pasul 6 (Montaj Repere)

Se monteaza picioare (Pi) x 4buc pe placa (5) si cate 2 buc pe placile (6) cu ajutorul suruburilor (S3) 3.5x16 - 2buc /picioar, pe placa (2) .

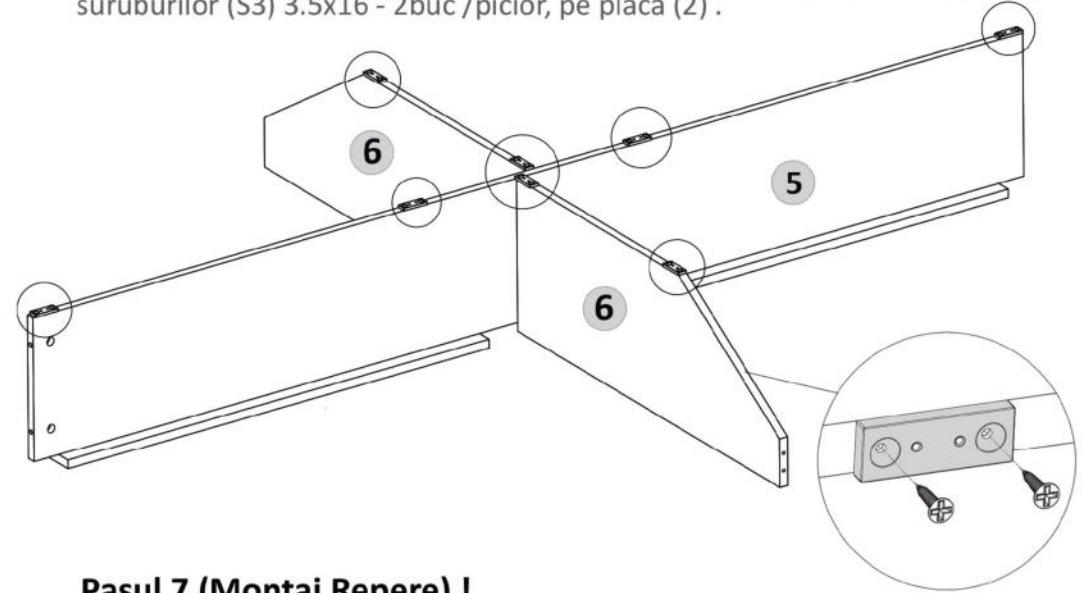

### Pasul 7 (Montaj Repere) !

Se monteaza placa (9) respectiv placa (10) de placile (6) cu ajutorul Confirmatoarelor (Co) x 4buc- cate 2buc/placa.

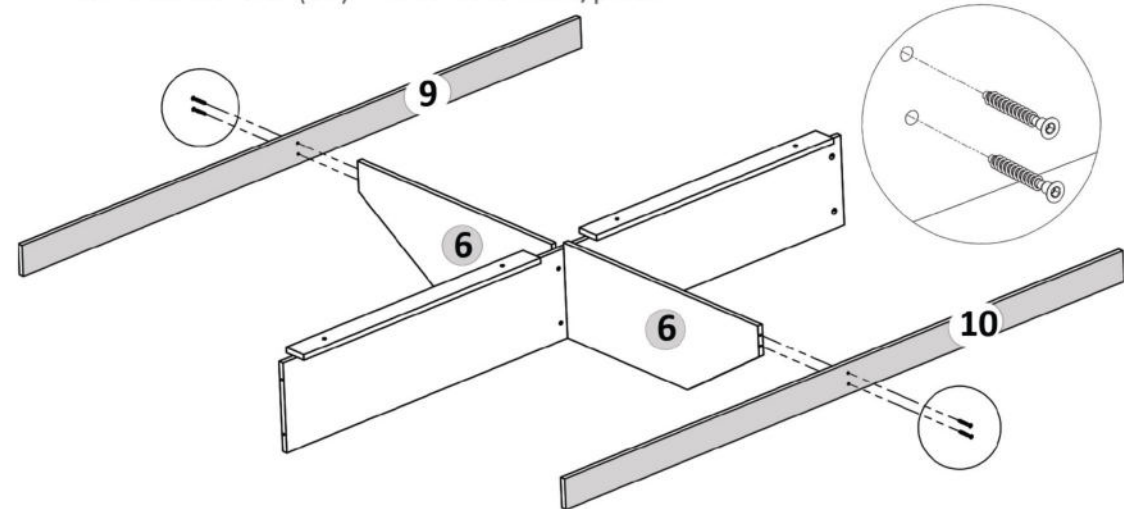

### Pasul 8 (Montaj Repere)

Se prinde placa (1) de placile (3, 4 si 5) cu ajutorul celor 6 x Confirmatoare (Co).

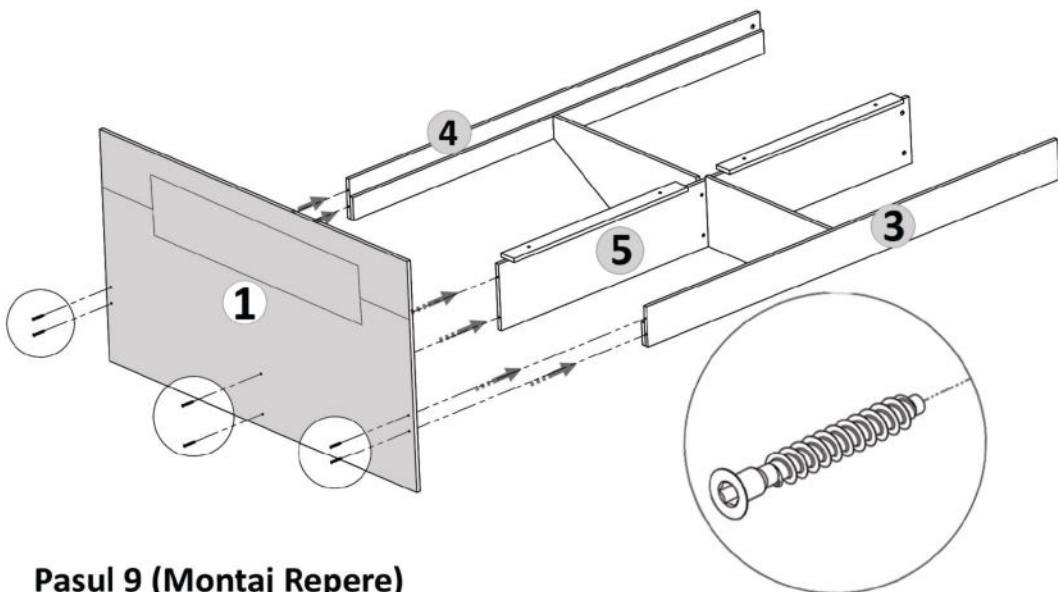

### Pasul 9 (Montaj Repere)

Se prinde placa (2) de placile (3,4,5) cu demontabili (De) x 6 buc in gaurile prestabilite, urmand ca apoi sa se infiletze (Ca)x 6 buc pana acestea raman stranse.

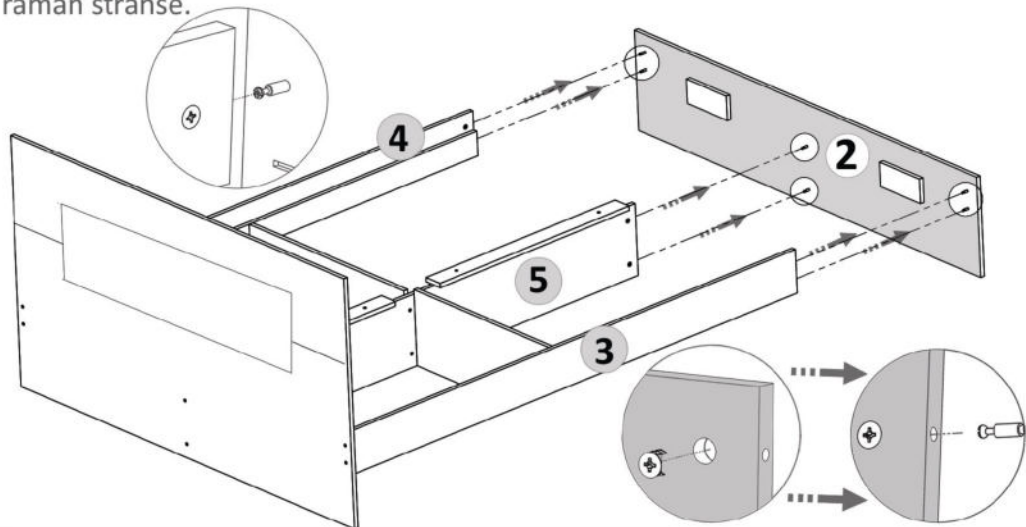

### Pasul 10 (Montaj Repere)

Se fixeaza placile (9 si 10) de placile (3 si 4) cu ajutorul suruburilor (S7) 3.5x30 - 12 buc, cate 6 buc /placa. **Atentie! Placile (9 si 10) in partea inferioara trebuie sa fie la acelasi nivel cu placile (3 si 4)!**

